

### ■ 寸法図

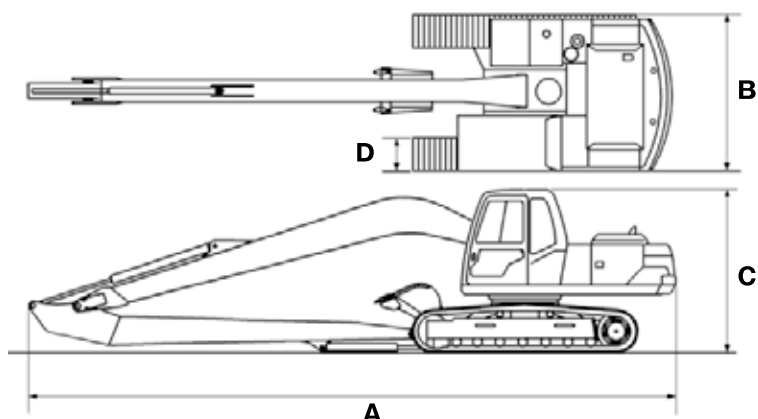

### ■ 作業範囲図

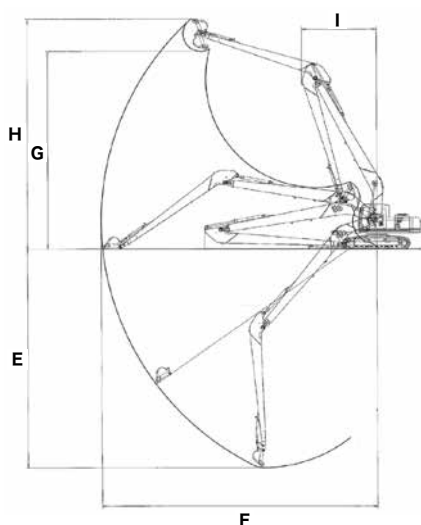

### ■ 仕様

本体クラス(m <sup>3</sup> )			0.45	0.7	
バケット容量(m <sup>3</sup> )			0.25	0.45	
型式			PC-120LC	ZX-200LC	PC-200LC
メーカー			コマツ建機	日立建機	コマツ建機
機械質量(kg)			12,600	21,400	23,100
寸法	全長(フロント格納時)(mm)	A	9,920	12,080	12,510
	全幅(mm)	B	2,500	2,990	3,080
	全高(フロント格納時)(mm)	C	2,855	3,240	3,080
	履帯幅(mm)	D	600	800	700
	バケット幅(mm)		750	850	955
作業範囲	最大掘削深さ(mm)	E	9,190	11,980	11,530
	最大掘削半径(mm)	F	12,330	15,330	15,250
	最大ダンプ高さ(mm)	G	9,600	11,680	11,520
	最大掘削高さ(mm)	H	11,640	14,100	13,730
	作業機最小旋回半径(mm)	I	2,875	4,360	4,000
燃料タンク容量(ℓ)			247	400	400