

掘削機

ミニバックホー超小旋回(0.03 m³~0.06 m³)

掘削機

■ 寸法図

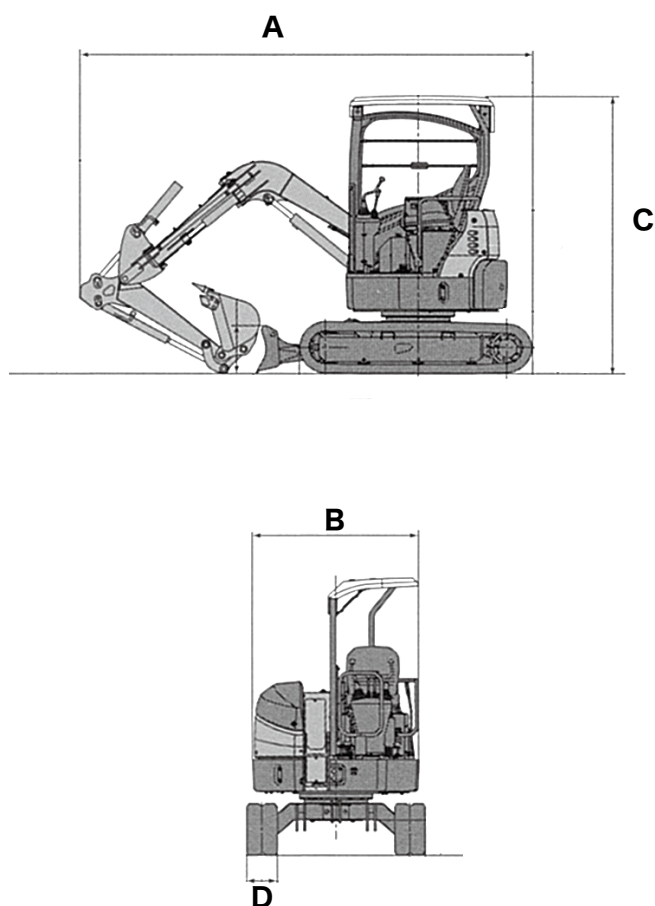

■ 作業範囲図

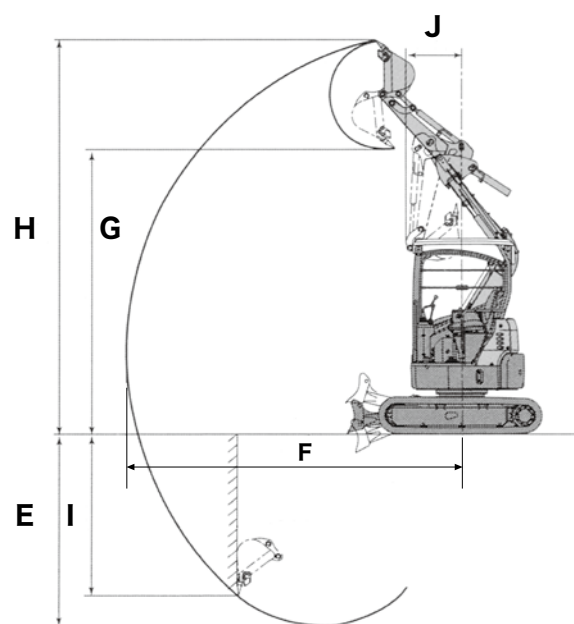

■ 仕様

バケツト容量(m ³)			0.03	0.04	0.06									
型	式		J-09	RX153	AX20UR	ZX20UR	RX203							
メ	ー	カ	ー	ヤンマー	クボタ	北越工業	日立建機	クボタ						
機	械	質	量(kg)	980	1,580	1,990	1,990	1,990						
寸	全	長(mm)	A	2,560	3,180	3,670	3,670	3,660						
	全	幅(mm)	B	840	990~1,240	1,450	1,450	1,400						
	全	高(mm)	C	1,400	2,215	2,270	2,270	2,270						
	履	帯	幅(mm)	D	180	230	250	250	250					
	バ	ケ	ツ	ツ	幅(mm)		350	400	450	450	450			
作	最	大	掘	削	深	さ(mm)	E	1,650	1,935	2,250	2,250	2,210		
	最	大	掘	削	半	径(mm)	F	2,750	3,480	3,860	3,860	3,860		
	最	大	ダ	ンプ	高	さ(mm)	G	2,050	2,960	3,300	3,300	3,490		
	最	大	掘	削	高	さ(mm)	H	2,800	4,040	4,550	4,550	4,630		
	最	大	垂	直	掘	削	深	さ(mm)	I	1,300	1,530	1,950	1,950	1,940
	作	業	機	最	小	旋	回	半	径(mm)	J	850	620	725	725
燃			料	タ	ン	ク	容	量(ℓ)		12	17.5	25	25	27.5