

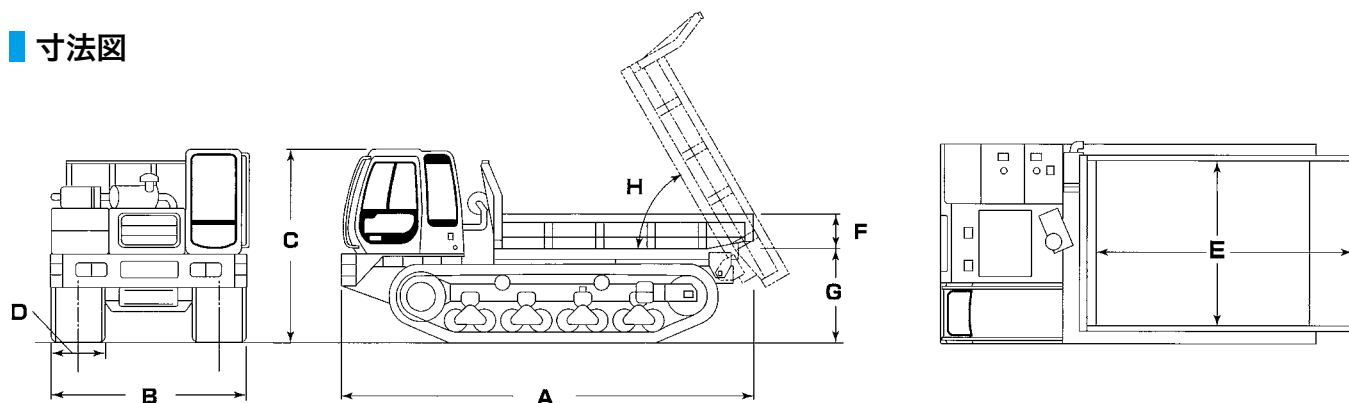

■ 寸法図



■ 仕様

			4 t	5 t	7 t	11 t
型式			C50R	MST800	MST1500	CG100
メーカー			ヤンマー	モロオカ	モロオカ	日立建機
機械質量 (kg)			4,900	6,500	9,520	13,000
寸法	全長 (mm)	A	4,135	4,430	5,360	5,900
	全幅 (mm)	B	2,000	2,425	2,635	2,850
	全高 (mm)	C	2,440	2,590	2,780	2,800
	履帯幅 (mm)	D	500	600	700	800
荷台	全長 × 全幅 (mm)	E	2,325 × 1,850	2,600 × 1,950	3,100 × 2,200	3,600 × 2,450
	全高 (mm)	F	300	350	350	290
	床面高さ (mm)	G	998	1,160	1,350	1,600
性能	最大積載量 (kg)		3,800	4,800	7,000	11,000
	走行速度 (km/h)		10	11	11	13
	登坂能力 (度)		30	57	57	30
	接地圧 kpa (kg/cm ²)		18.2 (0.186)	17 (0.14)	17 (0.14)	16.7 (0.17)
	最大ダンプ角度 (度)	H	60	60	60	70
燃料タンク (ℓ)			64	130	156	240