

### ■ 寸法

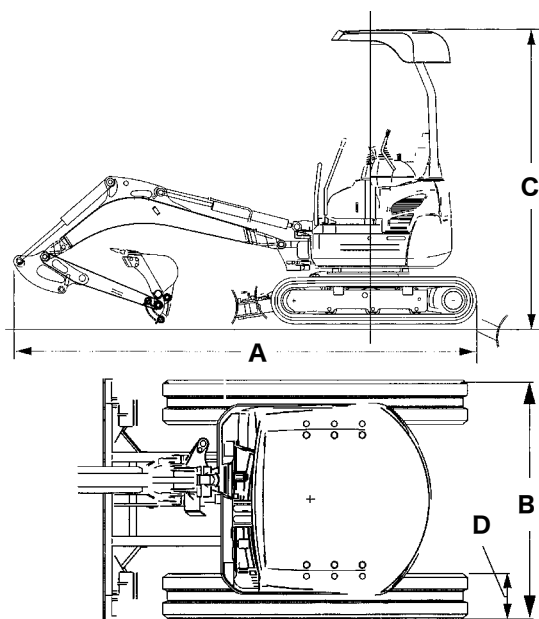

### ■ 掘削作業図

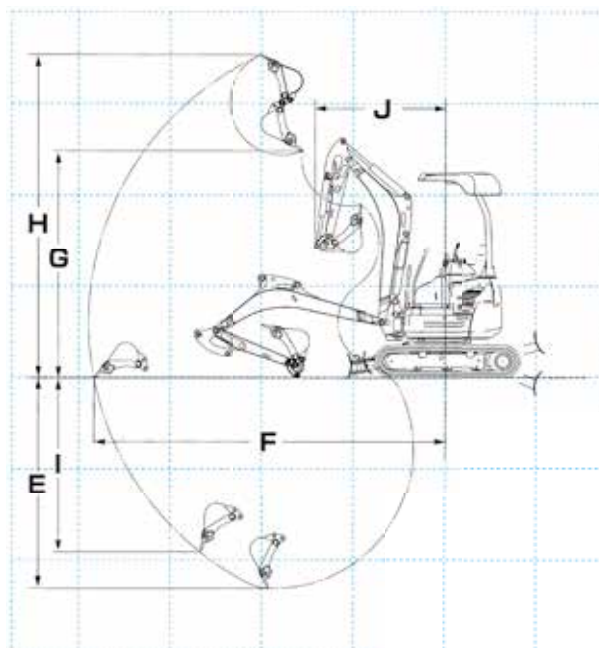

### ■ 仕様

バケット容量 (m <sup>3</sup> )		0.1m <sup>3</sup>	0.2m <sup>3</sup>					
型	式	ZX30U	ZX50U					
メ	ーカ	日立建機	日立建機					
機	械	質	量 (kg)					
		3,200	4,980					
寸	法	全	長 (mm)	A	4,450	5,460		
		全	幅 (mm)	B	1,550	2,000		
		全	高 (mm)	C	2,480	2,550		
		履	帯 幅 (mm)	D	300	400		
		バ	ケ ッ ト 幅* (mm)		500	650		
作	業	範	囲	最	大 掘 削 深 さ (mm)	E	2,790	3,550
				最	大 掘 削 半 径 (mm)	F	4,890	5,940
				最	大 ダ ッ プ 高 さ (mm)	G	3,200	3,960
				最	大 掘 削 高 さ (mm)	H	4,620	5,630
				最	大 垂 直 掘 削 深 さ (mm)	I	2,330	2,820
				小	旋 回 半 径 (mm)	J	1,970	2,300
燃料タンク容量 (ℓ)		42	70					

※サイドカッター含む

## ZX50U さまざまな作業ができる優れた油圧システム

作業負荷に応じて最適なパワーとスピードを制御する可変容量型ポンプ。重作業時には力強いパワーが、軽作業時にはスピーディな作業速度が得られます。一段と迅速かつ安定した作業を実現します。

### ZX50U ダンプ積み込み高さを確保

ダンプと接近した場合でも、十分な積み込み高さを実現。4t車ダンプの後方からでも、荷台にバケットを接触することなく積み込みができます。スペースが限られた現場で威力を発揮します。

■ ZX30U



■ ZX50U

