



## 2 tクラスに迫る掘削力&作業範囲

最大掘削力(爪元)	13.0kN (1,325kgf)
最大掘削深さ	1,935 mm
最大掘削半径	3,480 mm

## 優れた走行安定性

走行牽引力を20%アップ。現場での移動やドーザによる均し作業に優れた安定性を発揮します。\*当社従来機比

## 可変脚仕様(標準採用)

進入路が狭い現場への進入を考慮して可変脚クローラを採用。走行・輸送時はコンパクトな990mmに、作業時には1,240mmに拡張することで安定性が高まり、多様な作業に対応可能。伸縮はレバー操作で簡単に行えます。



## 仕様

バケット容量 (m <sup>3</sup> )	0.04m <sup>3</sup>	
型 式	RX153	
メ ー カ ー	クボタ	
機 械 質 量 (kg)	1,580	
寸 法	全 長 (mm) A	3,180
	全 幅 (mm) B	990~1,240
	全 高 (mm) C	2,215
	履 帯 幅 (mm) D	230
	バケット幅* (mm)	400
作 業 範 囲	最大掘削深さ (mm) E	1,935
	最大掘削半径 (mm) F	3,480
	最大ダンプ高さ (mm) G	2,960
	最大掘削高さ (mm) H	4,040
	最大垂直掘削深さ (mm) I	1,430
	小旋回半径 (mm) J	620
燃料タンク容量 (ℓ)	17.5	

\*サイドカッター含む

## 寸法

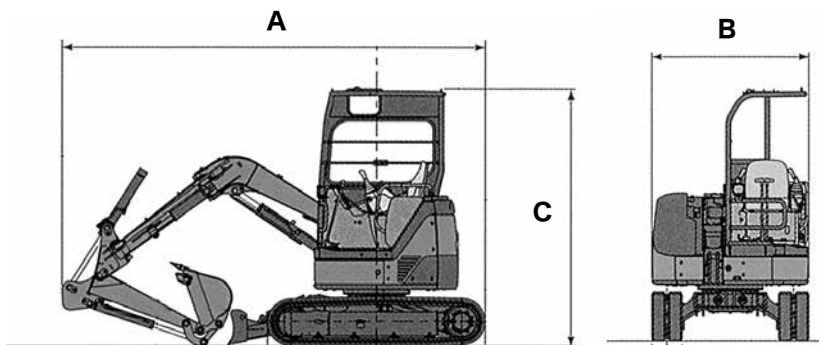

## 掘削作業図

