

### ■ 寸法

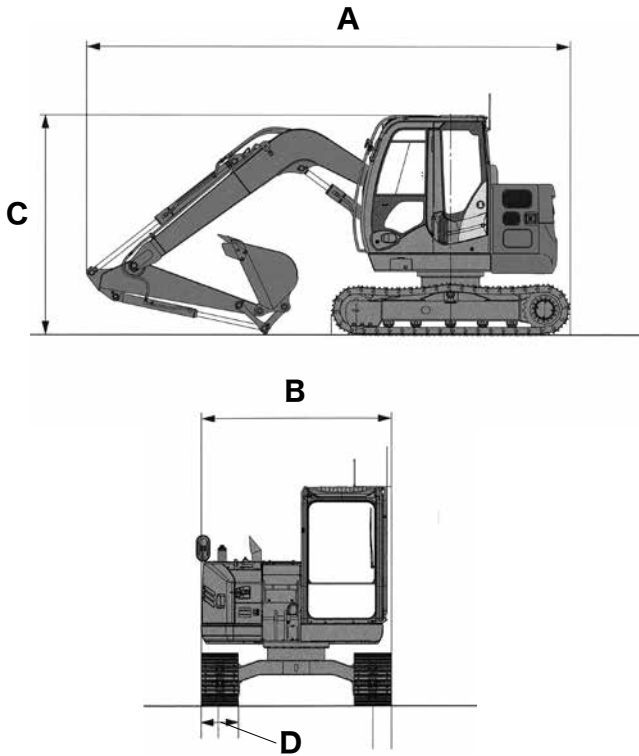

### ■ 掘削作業図

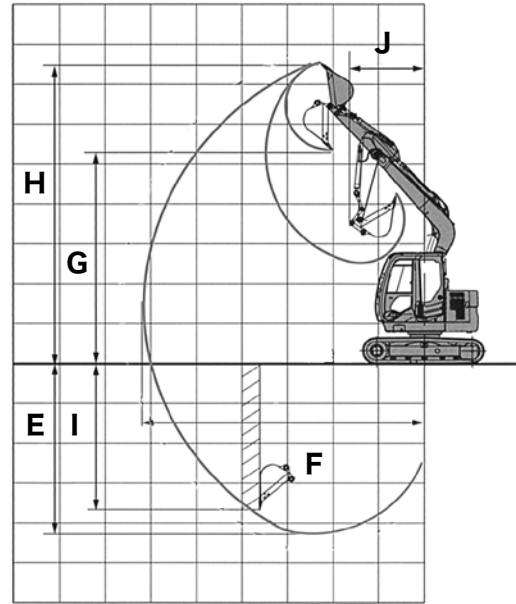

### ■ 仕様

バケット容量 (m <sup>3</sup> )		0.25m <sup>3</sup>		
型 式		ZX75US	PC78US	
メ ー カ ー		日立建機	コマツ	
機 械 質 量 (kg)		7,200	7,290	
寸 法	全 長 (mm)	A	5,870	5,770
	全 幅 (mm)	B	2,320	2,330
	全 高 (mm)	C	2,690	2,730
	履 帯 幅 (mm)	D	450	450
	バケット幅* (mm)		750	750
作 業 範 囲	最大掘削深さ (mm)	E	4,110	4,100
	最大掘削半径 (mm)	F	6,430	6,380
	最大ダンプ高さ (mm)	G	5,120	5,180
	最大掘削高さ (mm)	H	7,210	7,300
	最大垂直掘削深さ (mm)	I	3,670	3,610
	作業最小旋回半径 (mm)	J	1,810	1,750
クレーン性能	最小作業半径 (mm)	a	1,920	1,410
	最大作業半径 (mm)	b	5,560	5,470
	最大地上揚程 (mm)	c	3,650	4,270
	最大地上揚程時作業半径 (mm)	d	3,600	2,745
	最大地下揚程 (mm)	e	3,160	3,530
	最大地下揚程時作業半径 (mm)	f	2,950	2,930
	最小作業半径時地上揚程 (mm)	g	2,610	2,840
	最大吊り上げ荷重 (t)		1.7	1.7
燃料タンク容量 (ℓ)		135	125	

※サイドカッター含む

### ■ クレーン作業図

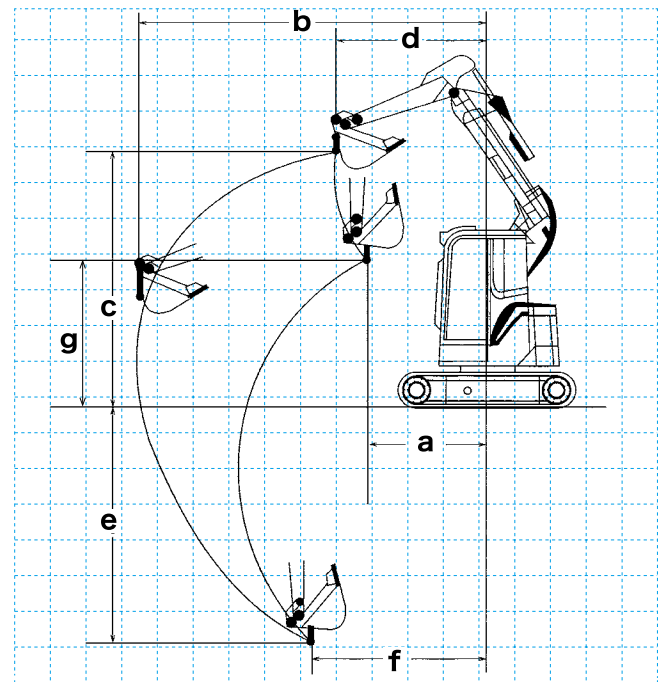

### ■ 定格総荷重曲線

