

寸法

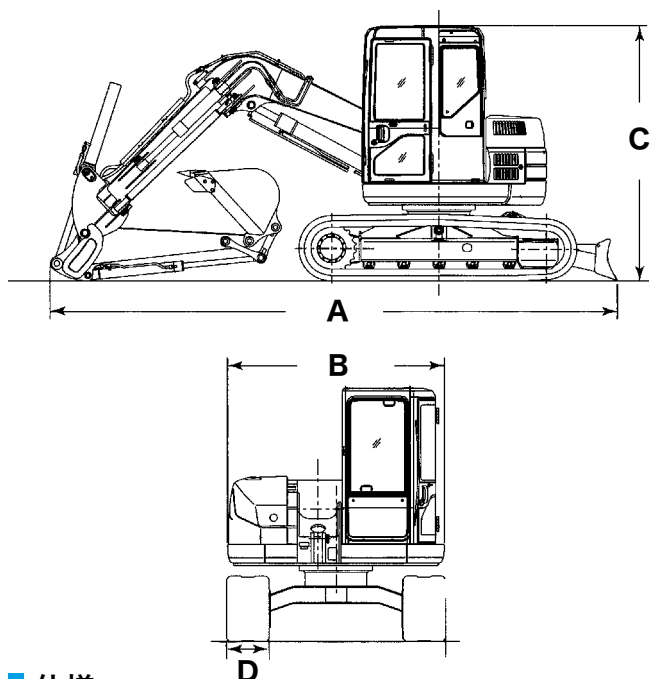

仕様

バケット容量 (m ³)		0.25m ³		
型 式		ZX75UR	PC78UU	
メ ー カ ー		日立建機	コマツ	
機 械 質 量 (kg)		8,300	7,860	
寸 法	全 長 (mm)	A	5,960	6,060
	全 幅 (mm)	B	2,320	2,330
	全 高 (mm)	C	2,690	2,730
	履 帯 幅 (mm)	D	450	450
	バケット幅* (mm)		760	750
作 業 範 囲	最大掘削深さ (mm)	E	4,220	4,230
	最大掘削半径 (mm)	F	6,440	6,400
	最大ダンプ高さ (mm)	G	5,310	5,260
	最大掘削高さ (mm)	H	7,400	7,330
	最大垂直掘削深さ (mm)	I	3,450	3,190
	作業最小旋回半径 (mm)	J	1,160	1,200
	クレーン性能	最小作業半径 (mm)	a	1,310
最大作業半径 (mm)		b	5,550	5,440
最大地上揚程 (mm)		c	3,970	4,160
最大地上揚程時作業半径 (mm)		d	3,190	2,680
最大地下揚程 (mm)		e	3,160	3,610
最大地下揚程時作業半径 (mm)		f	3,120	2,720
最小作業半径時地上揚程 (mm)		g	2,680	3,010
最大吊り上げ荷重 (t)		1.7	1.7	
燃料タンク容量 (ℓ)		135	125	

※サイドカッター含む

掘削作業図

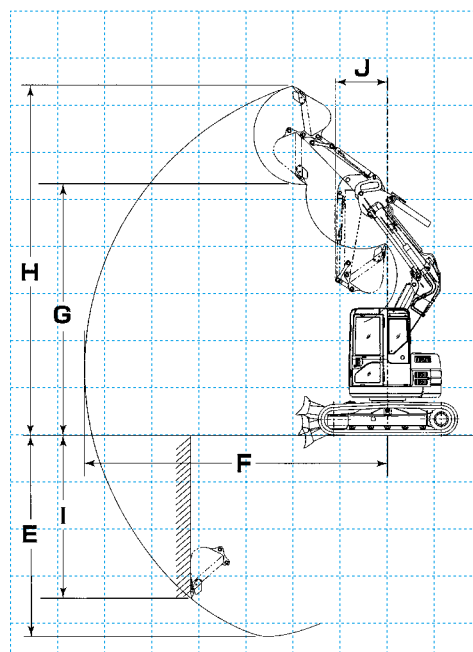

クレーン作業図

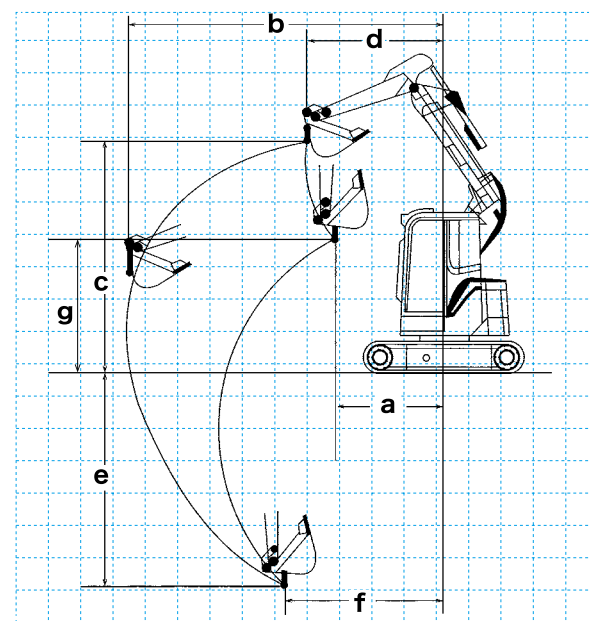

定格総荷重曲線

