

掘削機

0.45 m³ スタンダード・クレーン仕様

掘削機・アタッチメント

■ 寸法

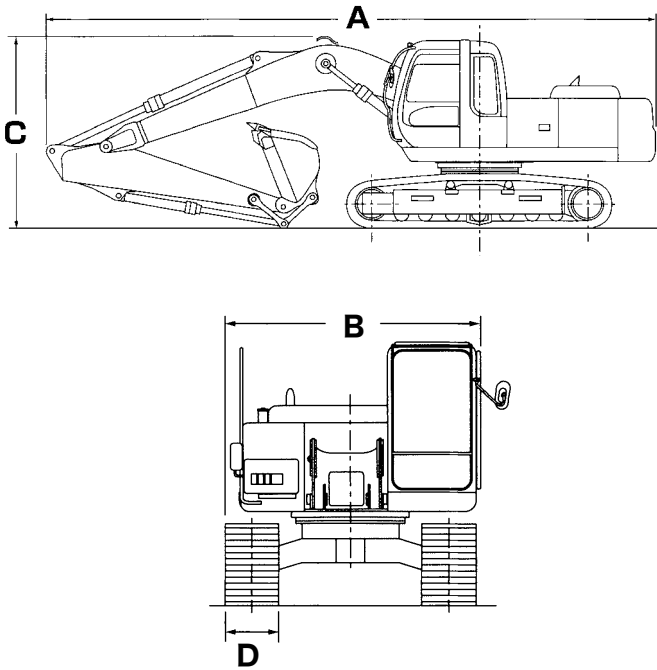

■ 掘削作業図

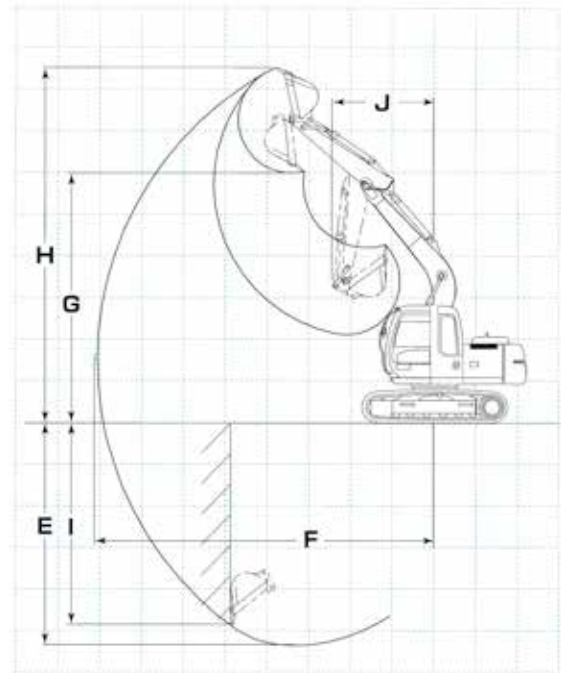

■ 仕様

バケット容量 (m ³)		0.45m ³		
型 式		ZX120	PC120	
メ ー カ ー		日立建機	コマツ	
機 械 質 量 (kg)		12,100	12,100	
寸 法	全 長 (mm)	A	7,660	7,590
	全 幅 (mm)	B	2,490	2,500
	全 高 (mm)	C	2,740	2,875
	履 帯 幅 (mm)	D	500	500
	バケット幅* (mm)		1,010	980
作 業 範 囲	最大掘削深さ (mm)	E	5,570	5,520
	最大掘削半径 (mm)	F	8,320	8,290
	最大ダンプ高さ (mm)	G	6,160	6,210
	最大掘削高さ (mm)	H	8,570	8,650
	最大垂直掘削深さ (mm)	I	4,550	4,950
	作業最小旋回半径 (mm)	J	2,390	2,450
	ク レ ン 性 能	最小作業半径 (mm)	a	2,420
最大作業半径 (mm)		b	7,290	7,270
最大地上揚程 (mm)		c	4,680	4,830
最大地上揚程時作業半径 (mm)		d	5,200	4,480
最大地下揚程 (mm)		e	4,490	5,210
最大地下揚程時作業半径 (mm)		f	3,860	3,430
最小作業半径時地上揚程 (mm)		g	2,300	2,640
最大吊り上げ荷重 (t)		2.9	2.9	
燃料タンク容量 (ℓ)		250	247	

※サイドカッター含む

■ クレーン作業図

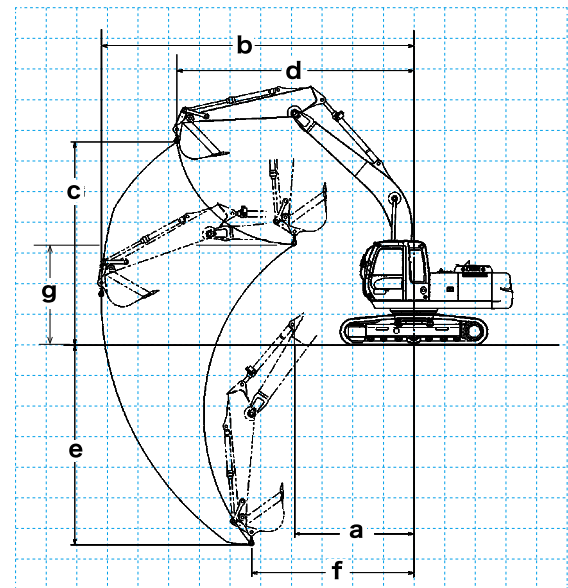

■ 定格総荷重曲線

ZX120

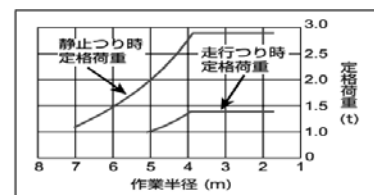

PC120

