

掘削機

0.45 m³ 後方小旋回・クレーン仕様

寸法

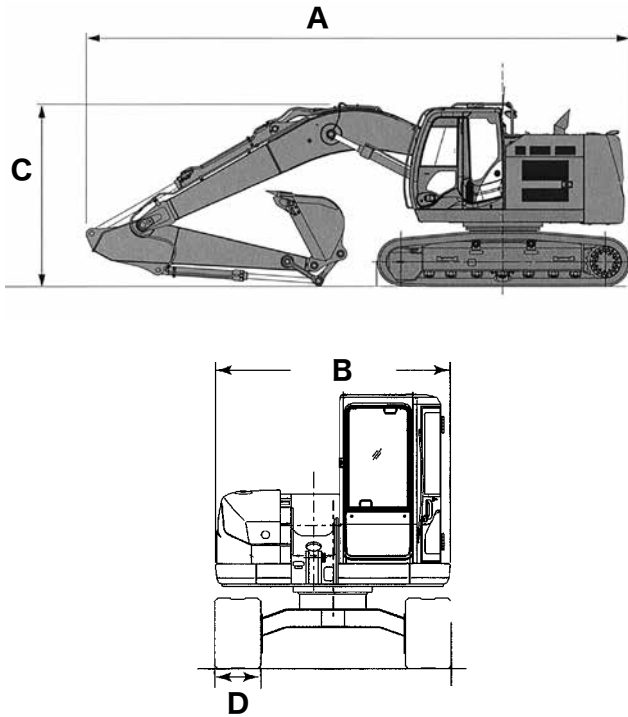

掘削作業図

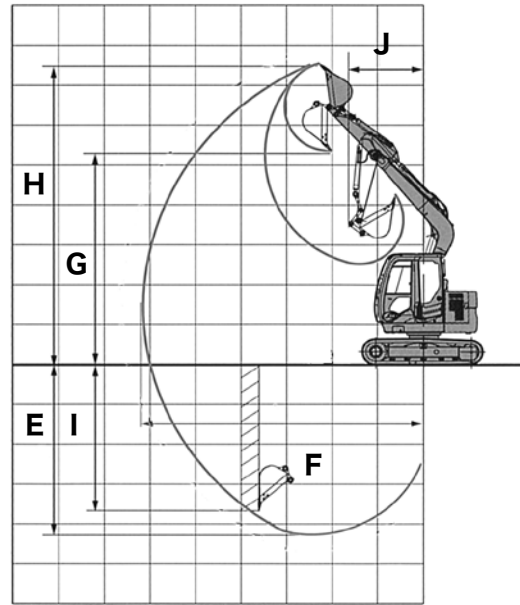

仕様

バケット容量 (m ³)		0.45m ³		
型 式		ZX135US	PC138US	
メ ー カ ー		日立建機	コマツ	
機 械 質 量 (kg)		13,400	13,300	
寸 法	全 長 (mm)	A	7,360	7,260
	全 幅 (mm)	B	2,500	2,490
	全 高 (mm)	C	2,780	2,850
	履 帯 幅 (mm)	D	500	500
	バケット幅* (mm)		1,010	979
作 業 範 囲	最大掘削深さ (mm)	E	5,530	5,480
	最大掘削半径 (mm)	F	8,380	8,300
	最大ダンプ高さ (mm)	G	6,780	6,840
	最大掘削高さ (mm)	H	9,294	9,340
	最大垂直掘削深さ (mm)	I	5,010	4,900
クレーン性能	作業最小旋回半径 (mm)	J	2,100	1,980
	最小作業半径 (mm)	a	2,010	1,600
	最大作業半径 (mm)	b	7,350	7,270
	最大地上揚程 (mm)	c	4,740	5,070
	最大地上揚程時作業半径 (mm)	d	4,490	3,390
クレーン性能	最大地下揚程 (mm)	e	4,410	4,610
	最大地下揚程時作業半径 (mm)	f	3,940	3,720
	最小作業半径時地上揚程 (mm)	g	2,680	3,030
最大吊り上げ荷重 (t)			2.9	2.9
燃料タンク容量 (ℓ)			220	200

※サイドカッター含む

クレーン作業図

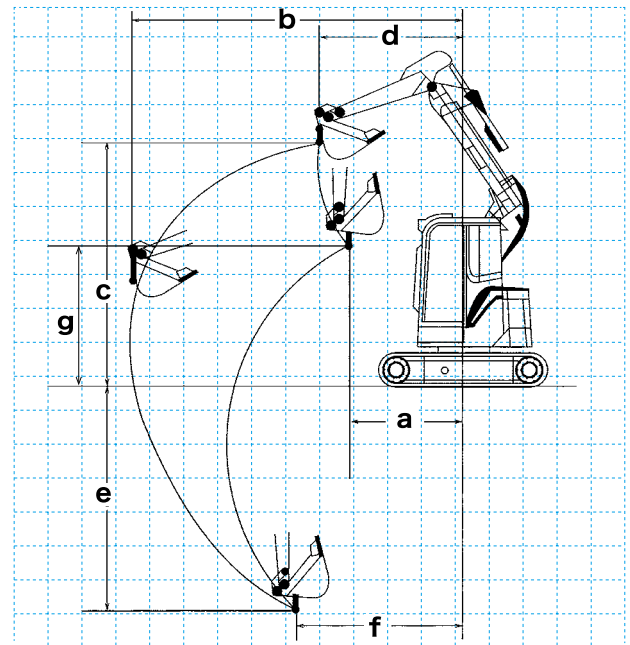

定格総荷重曲線

ZX135US

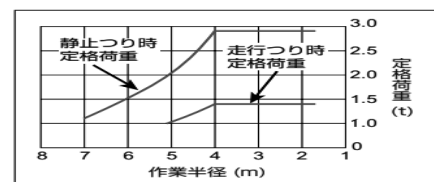

PC138US

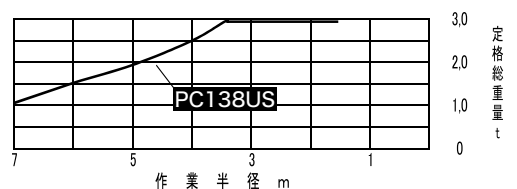

掘削機・アタッチメント