

■ 寸法

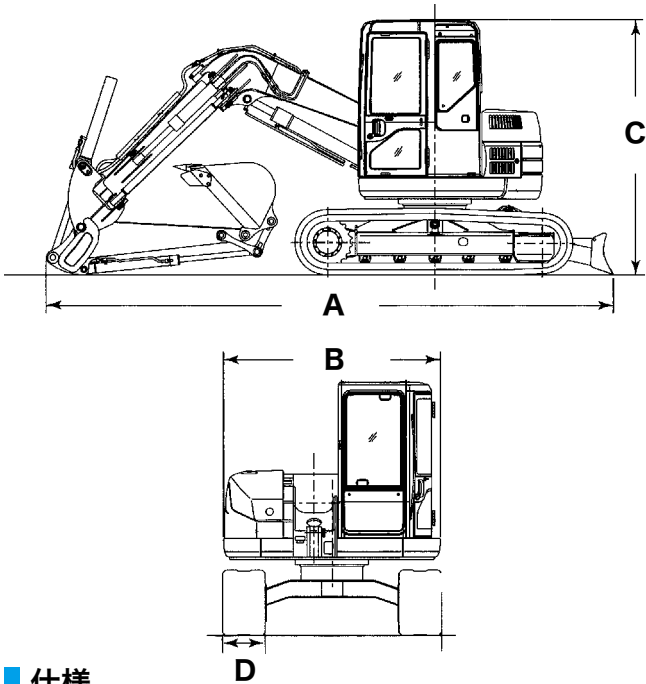

■ 仕様

バケット容量 (m ³)		0.45m ³		
型 式		ZX135UR	PC128UU	
メ ー カ ー		日立建機	コマツ	
機 械 質 量 (kg)		14,400	13,250	
寸 法	全 長 (mm)	A	7,270	7,400
	全 幅 (mm)	B	2,490	2,490
	全 高 (mm)	C	2,780	2,830
	履 帯 幅 (mm)	D	500	500
	バケット幅* (mm)		970	953
作 業 範 囲	最大掘削深さ (mm)	E	4,800	4,825
	最大掘削半径 (mm)	F	7,590	7,305
	最大ダンプ高さ (mm)	G	6,220	5,890
	最大掘削高さ (mm)	H	8,650	8,240
	最大垂直掘削深さ (mm)	I	3,980	3,295
	作業最小旋回半径 (mm)	J	1,270	1,290
ク レ ン 性 能	最小作業半径 (mm)	a	1,330	2,010
	最大作業半径 (mm)	b	6,500	6,280
	最大地上揚程 (mm)	c	5,100	4,920
	最大地上揚程時作業半径 (mm)	d	3,730	3,260
	最大地下揚程 (mm)	e	3,640	4,290
	最大地下揚程時作業半径 (mm)	f	3,840	3,070
	最小作業半径時地上揚程 (mm)	g	3,030	3,200
最大吊り上げ荷重 (t)		2.9	2.9	
燃料タンク容量 (ℓ)		200	200	

※サイドカッター含む

■ 掘削作業図

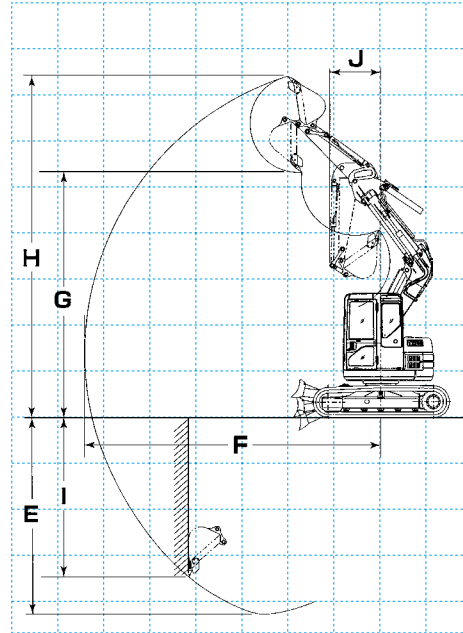

■ クレーン作業図

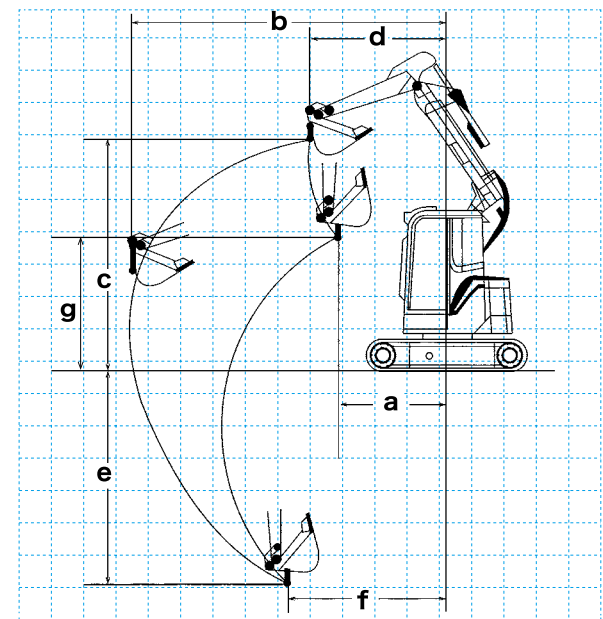

■ 定格総荷重曲線

