

掘削機

0.45 m³ 後方小旋回・オフセットブーム仕様

寸法

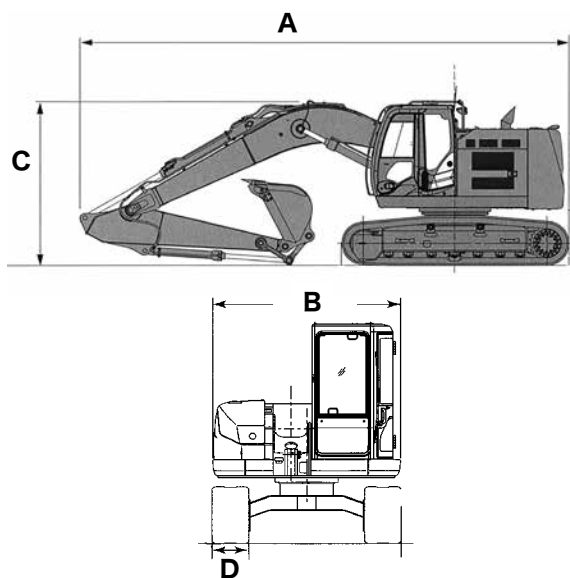

掘削作業図

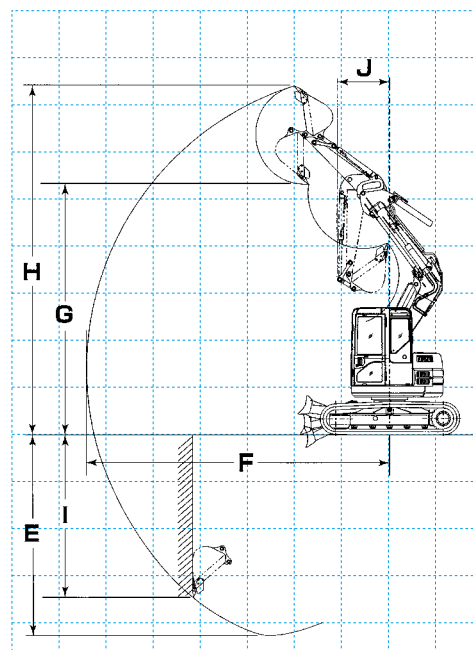

仕様

バケツ容量 (m ³)	0.45m ³		
型式	ZX135USOS		
メーカー	日立建機		
機械質量 (kg)	15,000		
寸法	全長 (mm)	A	7,360
	全幅 (mm)	B	2,490
	全高 (mm)	C	2,840
	履帯幅 (mm)	D	500
	バケツ幅* (mm)		
作業範囲	最大掘削深さ (mm)	E	4,750
	最大掘削半径 (mm)	F	7,660
	最大ダンプ高さ (mm)	G	6,270
	最大掘削高さ (mm)	H	8,700
	最大垂直掘削深さ (mm)	I	3,750
	作業最小旋回半径 (mm)	J	1,350
クレーン性能	最小作業半径 (mm)	a	1,500
	最大作業半径 (mm)	b	6,590
	最大地上揚程 (mm)	c	4,850
	最大地上揚程時作業半径 (mm)	d	3,750
	最大地下揚程 (mm)	e	3,590
	最大地下揚程時作業半径 (mm)	f	4,020
	最小作業半径時地上揚程 (mm)	g	3,080
	最大吊り上げ荷重 (t)		
燃料タンク容量 (ℓ)	220		

クレーン作業図

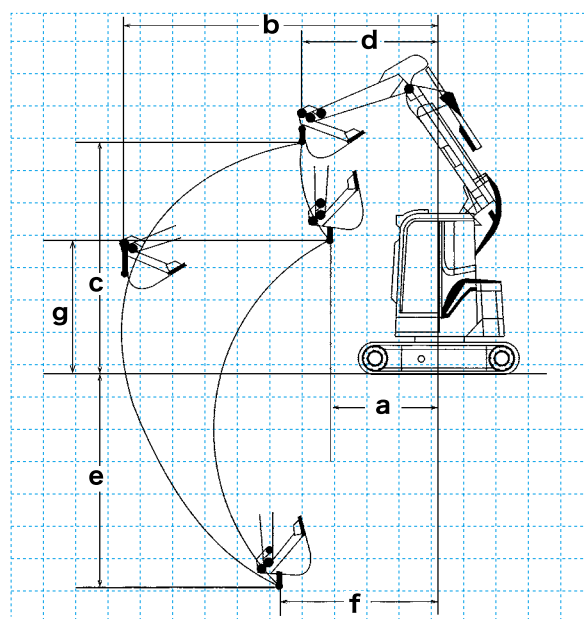

定格総荷重曲線

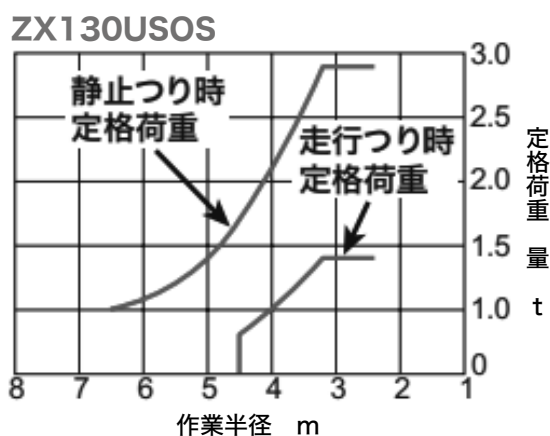

*サイドカッター含む