

掘削機

0.7 m³ スタンダード・クレーン仕様

■ 寸法

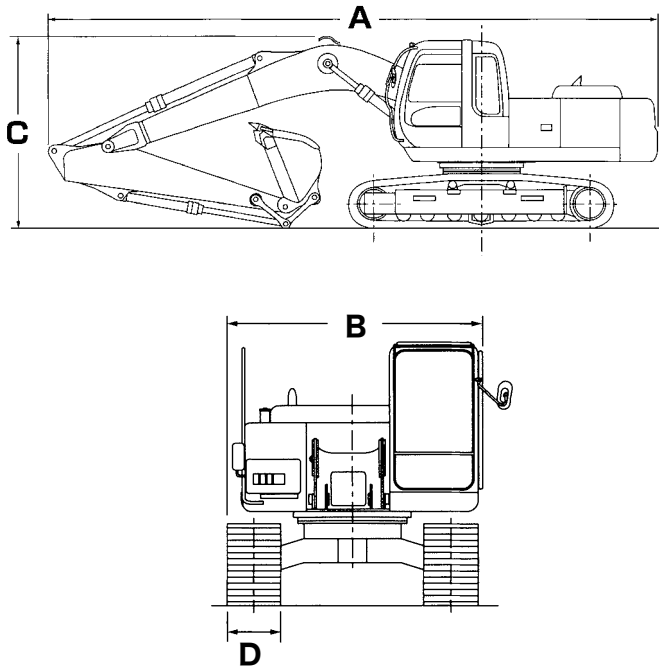

■ 掘削作業図

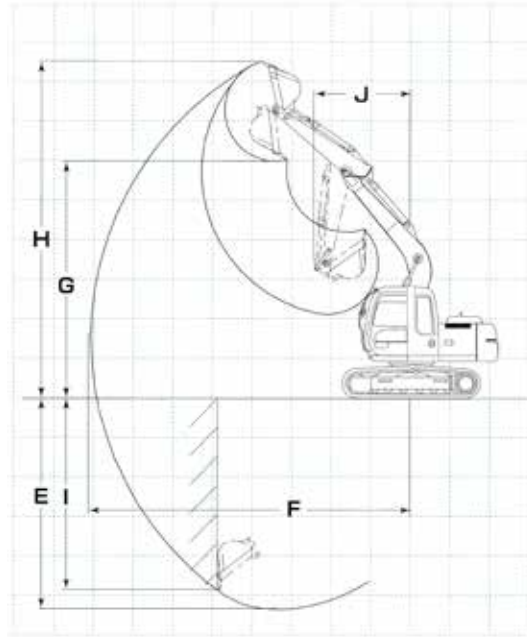

■ 仕様

バケット容量 (m ³)		0.7m ³		
型 式		ZX200	PC200	
メ ー カ ー		日立建機	コマツ	
機 械 質 量 (kg)		19,800	19,500	
寸 法	全 長 (mm)	A	9,520	9,425
	全 幅 (mm)	B	2,860	2,800
	全 高 (mm)	C	3,010	3,040
	履 帯 幅 (mm)	D	600	600
	バケット幅* (mm)		1,140	1,170
作 業 範 囲	最大掘削深さ (mm)	E	6,670	6,620
	最大掘削半径 (mm)	F	9,920	9,875
	最大ダンプ高さ (mm)	G	7,180	7,110
	最大掘削高さ (mm)	H	10,040	10,000
	最大垂直掘削深さ (mm)	I	5,990	5,980
	作業最小旋回半径 (mm)	J	3,180	3,040
	クレーン性能	最小作業半径 (mm)	a	3,030
最大作業半径 (mm)		b	8,700	8,560
最大地上揚程 (mm)		c	5,800	6,450
最大地上揚程時作業半径 (mm)		d	6,270	5,600
最大地下揚程 (mm)		e	5,525	5,710
最大地下揚程時作業半径 (mm)		f	4,490	4,190
	最小作業半径時地上揚程 (mm)	g	3,080	3,500
	最大吊り上げ荷重 (t)		2.9	2.9
燃料タンク容量 (ℓ)			400	400

※サイドカッター含む

■ クレーン作業図

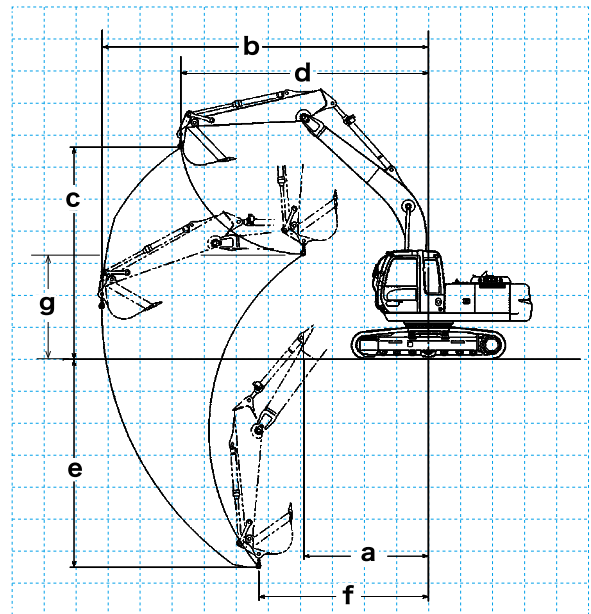

■ 定格総荷重曲線

