

# アタッチメント

## 油圧ブレーカー

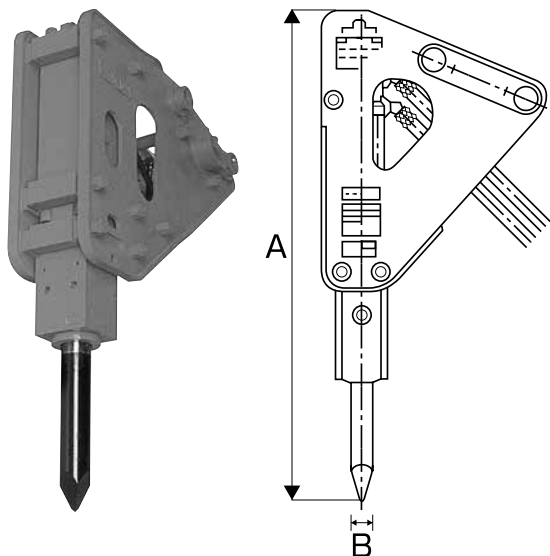

## オプション品

単管打ち込みノミ 0.1用—内径 55mm  
 杭打ち込みノミ 0.1用—内径 150mm  
 0.25/0.45用—内径 200mm

※装着には、掘削機本体にブレーカー配管が必要になります。  
 ※油圧及び打数は、湯温50～60°Cにおける平均的な値を表示しています。

## 仕様

本体クラス (m <sup>3</sup> )	0.06	0.1	0.2	0.25	0.45	0.7
型式	TOP-18	TOP-32	TOP-43	TOP-60A	TOP-100	TOP-203B
作動油圧 (mpA)	9～12	11～16	11～16	12～16	14～18	14～18
全長 A (mm)	979	1,196	1,362	1,570	1,890	2,205
打撃数 (bpm)	800～1,400	850～1,150	600～850	730～970	550～710	430～570
チゼル直径 B (mm)	φ40	φ61	φ68	φ85	φ110	φ135
重量 (kg)	80	188	250	420	850	1,500

## フォーク

## 寸法図

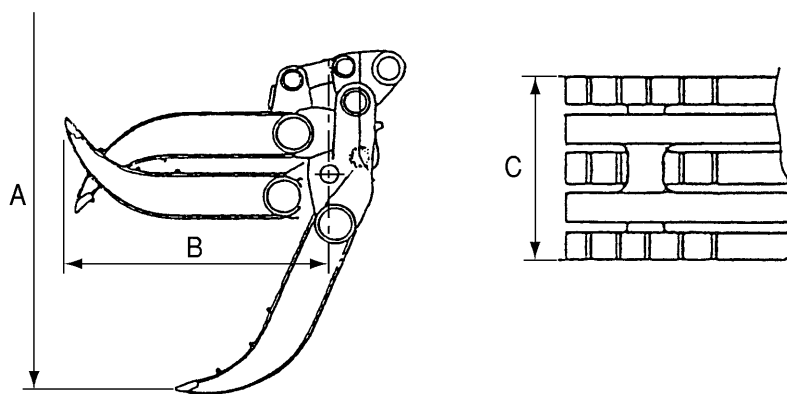

## 仕様

本体クラス m <sup>3</sup>	0.06	0.1	0.2	0.25	0.45	0.7
メーカー	ユタニ工業					
型式	GT-08	GT-30	GT-40	GT-60	GT-120	GT-200
A 開口幅 mm	820	1,220	1,405	1,680	1,910	2,305
B 爪長さ mm	440	650	760	905	1,030	1,260
C 幅 mm	230	330	425	470	560	695
質量 kg	60	160	220	370	610	1,130