

■ 寸法図

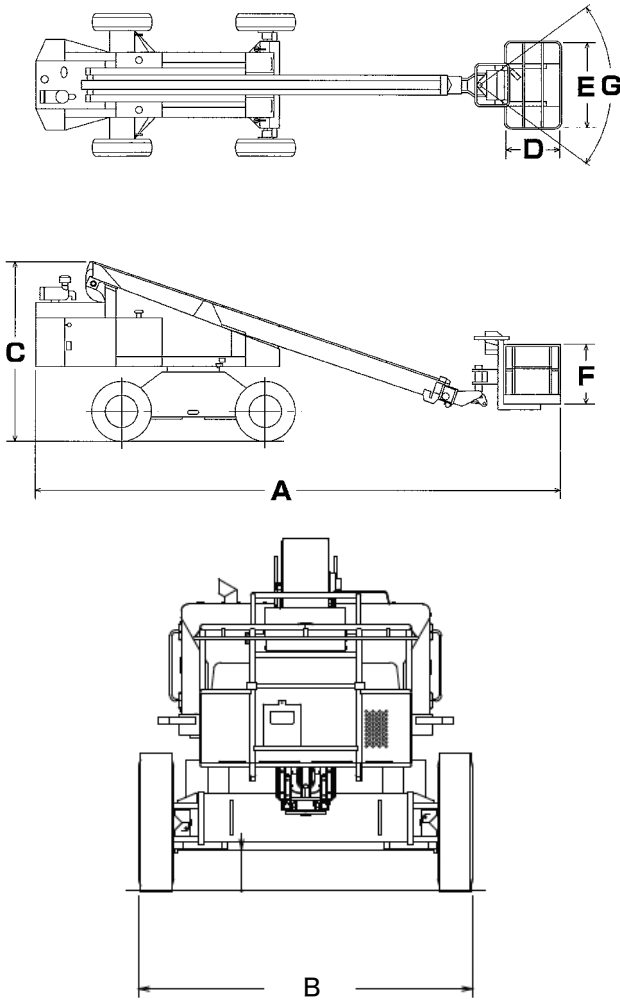

■ 作業半径図

SP-12A

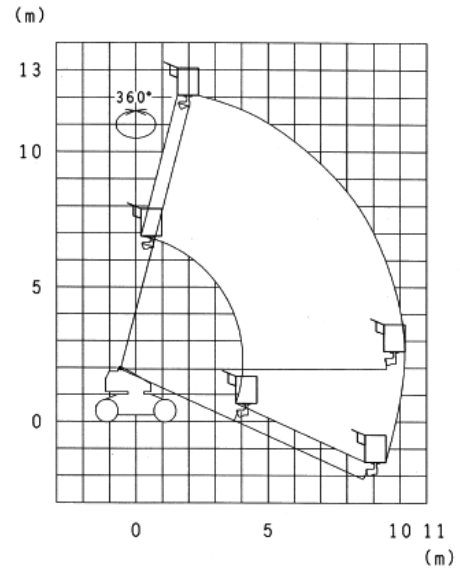

SP-12CSN

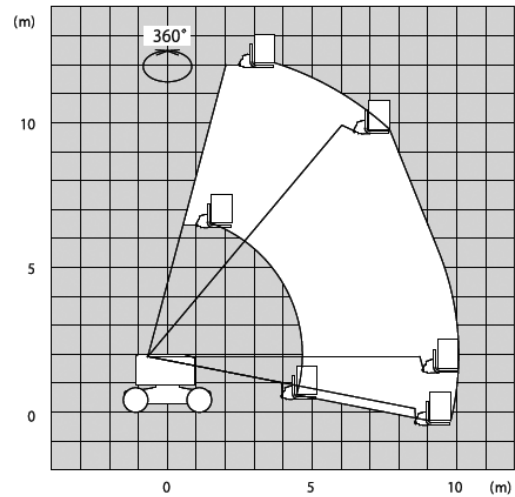

SP-18A

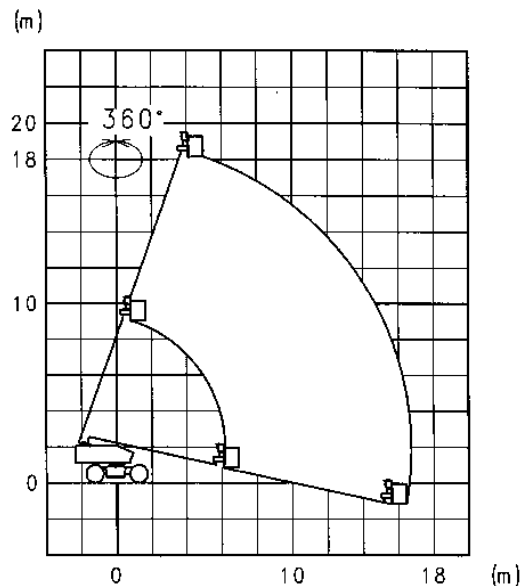

■ 仕様

型 式	SP12A	SP12CSN	SP18A	
メ ー カ ー	アイチ	アイチ	アイチ	
作 業 床 高 (mm)	12,000	12,000	18,200	
積 載 荷 重 (kg)	250	250	200	
最大作業半径 (m)	10.0	10.0	16.5	
車 両 総 質 量 (kg)	7,850	8,400	11,700	
機 体 寸 法	全 長 (mm) A	6,180	6,800	9,170
	全 幅 (mm) B	1,980	2,000	2,430
	全 高 (mm) C	2,440	1,990	2,550
バ ケ ッ ト 寸 法	全 長 (mm) D	750	720	750
	全 幅 (mm) E	1,300	1,470	1,500
	手 す り 高 (mm) F	1,000	1,000	1,000
旋 回 角 度 (度)	360	360	360	
首 振 角 度 (度) G	左右90	左右90	左右90	
登 坂 能 力 (度)	12	12	12	