

高所作業用機械 屈伸式ブームリフト・クローラ式(7m~9m)

寸法図

NUL070R-2

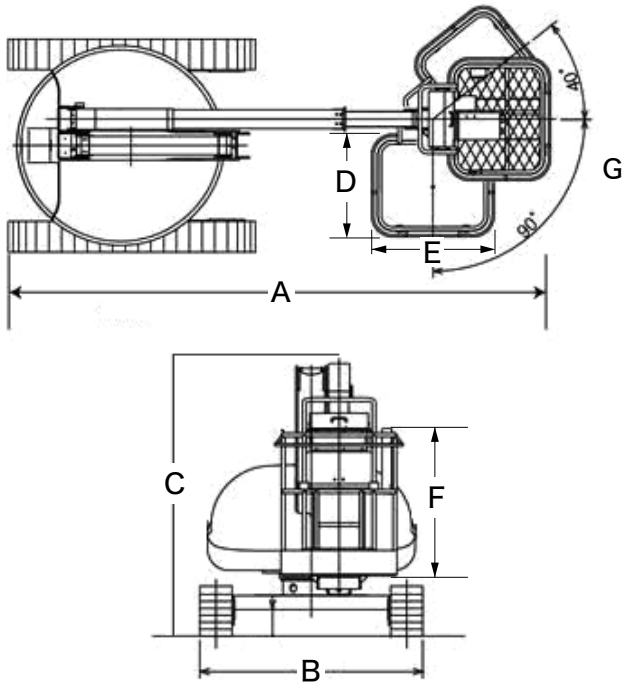

NUL090-6

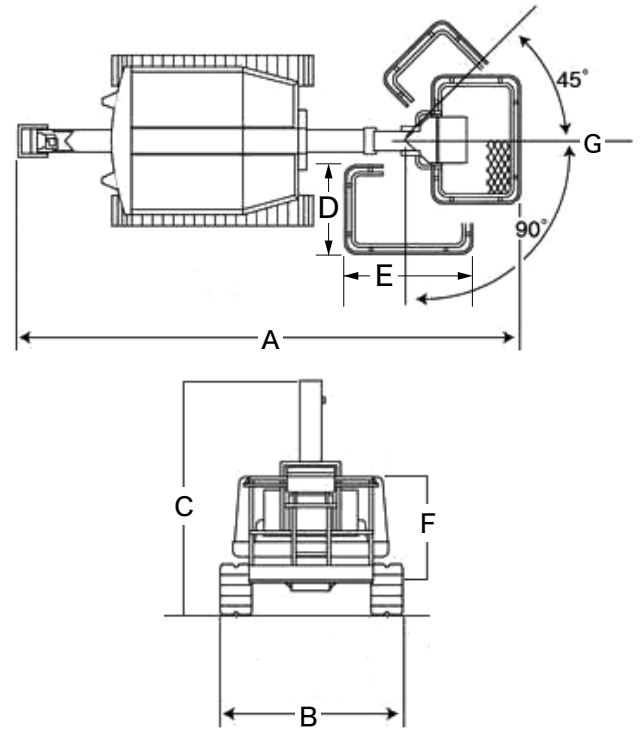

仕様

型 式	NUL070R-2	NUL090-6	
メーカ	長野工業	長野工業	
作業床高 (mm)	6,800	9,100	
積載荷重 (kg)	150	200	
最大作業半径 (m)	4.5	6.4	
車両総質量 (kg)	2,300	3,750	
機体寸法	全長 (mm) A	4,080	5,100
	全幅 (mm) B	1,650	1,750
	全高 (mm) C	1,960	2,260
バケット寸法	全長 (mm) D	620	730
	全幅 (mm) E	770	1,130
	手すり高 (mm) F	1,000	1,000
ブーム起伏角 (第1)	55	65	
ブーム起伏角 (第2)	70	70	
旋回角度 (度)	360	360	
首振り角度 (度) G	左90~右40	左90~右45	
登坂能力 (度)	20	20	

作業半径図

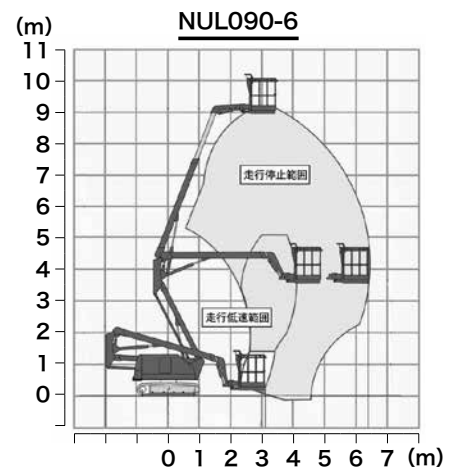
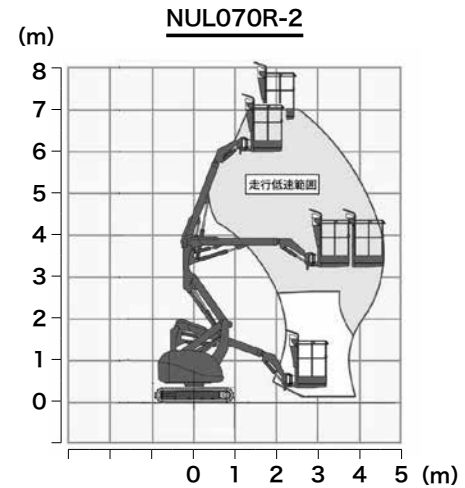

高所作業用機械