

■ 寸法図

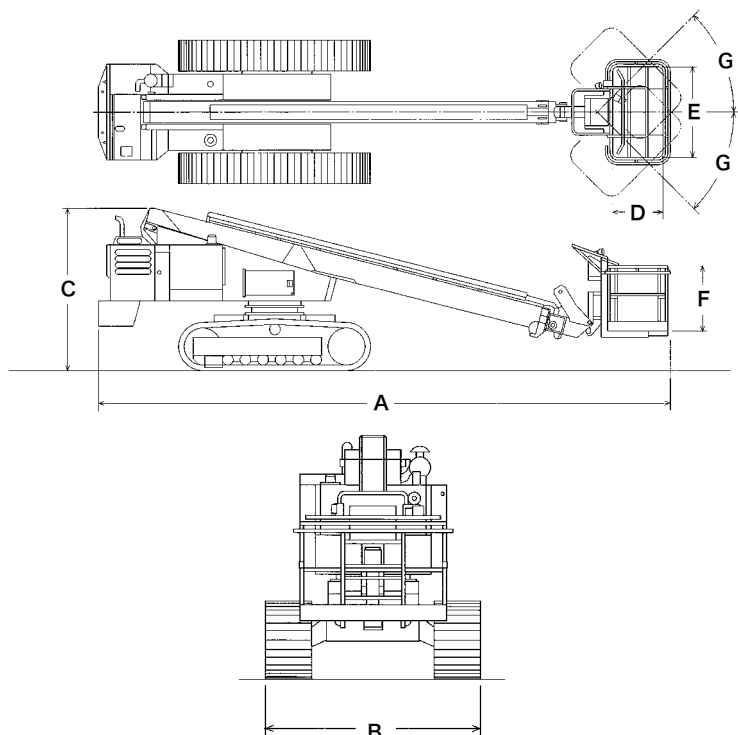

■ 作業半径図

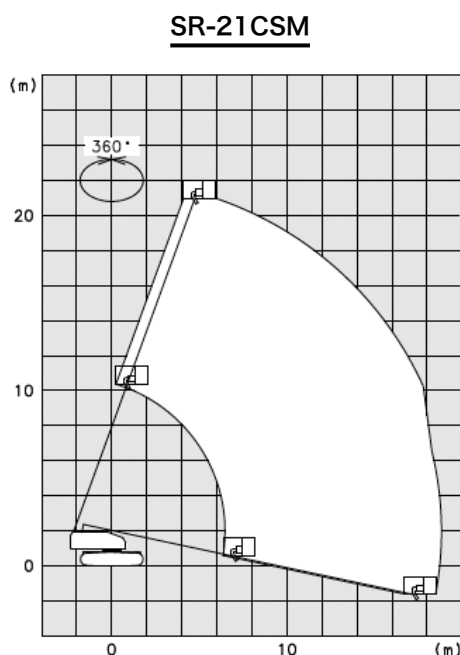
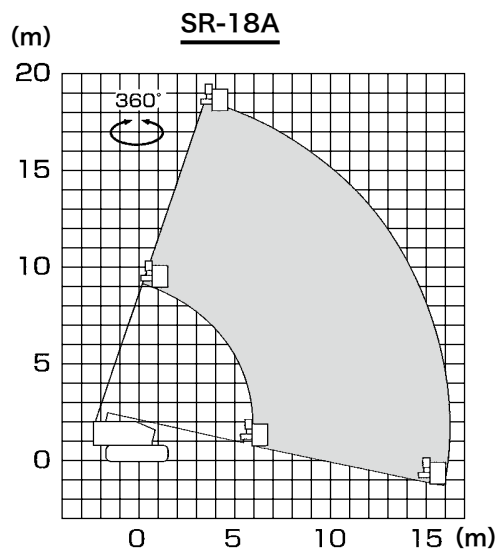
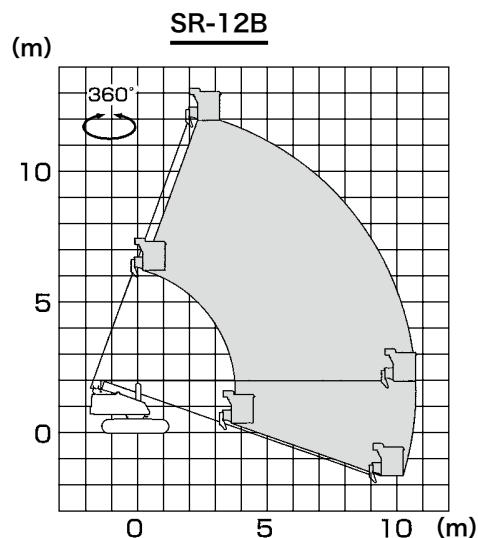

高所作業用機械

■ 仕様

型 式	SR-12B	SR-18A	SR-21CSM	
メーカ	アイチ	アイチ	アイチ	
作業床高(mm)	12,100	18,000	20,700	
積載荷重(kg)	250	200	250	
最大作業半径(m)	10.7	16.7	19	
車両総質量(kg)	7,410	13,300	15,650	
機体寸法	全長(mm)	A 6,340	9,170	10,640
	全幅(mm)	B 2,250	2,460	2,490
	全高(mm)	C 1,995	2,350	2,420
バケット寸法	全長(mm)	D 750	750	750
	全幅(mm)	E 1,500	1,500	1,500
	手すり高(mm)	F 1,000	1,000	1,000
旋回角度(度)	360	360	360	
首振り角度(度)	G 左右90	左右90	左右90	
登坂能力(度)	30	27	22	